

ความรู้เบื้องต้นด้านทรัพย์สินทางปัญญา

INTRODUCTION TO INTELLECTUAL PROPERTY

ทรัพย์สินทางปัญญา

1. ทรัพย์สินทางปัญญา (Intellectual Property) คืออะไร

ทรัพย์สินทางปัญญา หมายถึง ผลงานอันเกิดจากการประดิษฐ์ คิดค้น หรือสร้างสรรค์ของมนุษย์ ซึ่งเน้นที่ผลผลิตของสติปัญญาและความชำนาญ โดยไม่คำนึงถึงชนิดของการสร้างสรรค์หรือวิธีในการแสดงออก ทรัพย์สินทางปัญญาอาจจะแสดงออกในรูปแบบของสิ่งที่จับต้องได้ เช่น สินค้าต่าง ๆ หรือในรูปแบบของสิ่งที่จับต้องไม่ได้ เช่น บริการ แนวคิดในการดำเนินธุรกิจ กรรมวิธีการผลิตทางอุตสาหกรรม เป็นต้น

2. ประเภทของทรัพย์สินทางปัญญา

โดยทั่ว ๆ ไปคนไทยส่วนมากจะคุ้นเคยกับคำว่า “ลิขสิทธิ์” และจะใช้เรียกทรัพย์สินทางปัญญาทุกประเภท โดยที่ถูกต้องแล้ว ในทางสากลทรัพย์สินทางปัญญาแบ่งออกเป็น 2 ประเภท ได้แก่ ทรัพย์สินทางอุตสาหกรรม (Industrial Property) และลิขสิทธิ์ (Copyright)

2.1 ทรัพย์สินทางอุตสาหกรรม (Industrial Property)

หมายถึง ความคิดสร้างสรรค์ของมนุษย์เกี่ยวกับสินค้าอุตสาหกรรมต่าง ๆ ความคิดสร้างสรรค์นี้อาจเป็นความคิดในการประดิษฐ์คิดค้น ซึ่งอาจจะเป็นกระบวนการหรือเทคนิคในการผลิตที่ได้ปรับปรุงหรือคิดค้นขึ้นใหม่ หรือการออกแบบผลิตภัณฑ์ทางอุตสาหกรรมที่เป็นองค์ประกอบและรูปร่างของตัวผลิตภัณฑ์ นอกจากนี้ยังรวมถึงเครื่องหมายการค้าหรือยี่ห้อ ชื่อและถิ่นที่อยู่ทางการค้า รวมถึงแหล่งกำเนิดและการป้องกันการแข่งขันทางการค้าที่ไม่เป็นธรรม ทรัพย์สินทางอุตสาหกรรมจึงสามารถแบ่งออกได้ ดังนี้

สิทธิบัตร (Patent)

แบบผังภูมิของวงจรรวม (Layout - Design of Integrated Circuit)

เครื่องหมายการค้า (Trademark)

ความลับทางการค้า (Trade Secret)

ชื่อทางการค้า (Trade Name)

สิ่งบ่งชี้ทางภูมิศาสตร์ (Geographical Indications)

2.2 ลิขสิทธิ์ (Copyright)

หมายถึง สิทธิแต่เพียงผู้เดียวของผู้สร้างสรรค์ที่จะกระทำการใด ๆ เกี่ยวกับงานที่ผู้สร้างสรรค์ได้ทำขึ้น ตามประเภทลิขสิทธิ์ที่กฎหมายกำหนด ได้แก่ งานวรรณกรรม นาฏกรรม ศิลปกรรม ดนตรีกรรม โสตทัศนวัสดุ ภาพยนตร์ สิ่งบันทึกเสียง งานแพร่เสียงแพร่ภาพ หรืองานอื่นใดในแผนกวรรณคดี แผนก

วิทยาศาสตร์ หรือแผนกศิลปะ ไม่ว่าจะงานลักษณะดังกล่าวจะแสดงออกโดยวิธีหรือรูปแบบอย่างไร นอกจากนั้น กฎหมายลิขสิทธิ์ยังให้ความคุ้มครองถึงสิทธิของนักแสดงด้วย

3. ความหมายของทรัพย์สินทางอุตสาหกรรมแต่ละประเภท

3.1 สิทธิบัตร (Patent)

คือ หนังสือสำคัญที่รัฐออกให้เพื่อคุ้มครองการประดิษฐ์ (Invention) หรือการออกแบบผลิตภัณฑ์ (Industrial Design) ที่มีลักษณะตามที่กฎหมายกำหนด ได้แก่ สิทธิบัตรการประดิษฐ์ สิทธิบัตรการออกแบบผลิตภัณฑ์ และอนุสิทธิบัตร

ผู้ทรงสิทธิบัตรหรืออนุสิทธิบัตรมีสิทธิเด็ดขาดหรือสิทธิแต่เพียงผู้เดียวในการแสวงหาผลประโยชน์จากการประดิษฐ์หรือการออกแบบผลิตภัณฑ์ที่ได้รับสิทธิบัตรหรืออนุสิทธิบัตรนั้น ภายในระยะเวลาตามที่กฎหมายกำหนด

สิทธิบัตรการผลิต (Invention Patent) หมายถึง การให้ความคุ้มครองการคิดค้นเกี่ยวกับลักษณะองค์ประกอบโครงสร้าง หรือกลไกของผลิตภัณฑ์ รวมทั้งกรรมวิธีในการผลิต การเก็บรักษา หรือการปรับปรุงคุณภาพของผลิตภัณฑ์

สิทธิบัตรการออกแบบผลิตภัณฑ์ (Design Patent) หมายถึง การให้ความคุ้มครองความคิดสร้างสรรค์เกี่ยวกับรูปร่างลักษณะภายนอกของผลิตภัณฑ์ องค์ประกอบของลวดลายหรือสีของผลิตภัณฑ์ ซึ่งสามารถใช้เป็นแบบสำหรับผลิตภัณฑ์อุตสาหกรรม รวมทั้งหัตถกรรมได้ และแตกต่างไปจากเดิม

อนุสิทธิบัตร (Petty Patent) คือ การให้ความคุ้มครองการประดิษฐ์จากความคิดสร้างสรรค์ที่มีระดับการพัฒนาเทคโนโลยีไม่สูงมาก โดยอาจเป็นการประดิษฐ์คิดค้นขึ้นใหม่ หรือปรับปรุงจากการประดิษฐ์ที่มีอยู่ก่อนเพียงเล็กน้อย

3.2 แบบผังภูมิของวงจรรวม (Layout - Design of Integrated Circuit)

หมายถึง แบบ แผนผัง หรือภาพที่สร้างขึ้น ไม่ว่าจะปรากฏในรูปแบบหรือวิธีใด เพื่อแสดงถึงการจัดวางและการเชื่อมต่อของวงจรรวมไฟฟ้า เช่น ตัวนำไฟฟ้า หรือตัวต้านทาน เป็นต้น

3.3 เครื่องหมายการค้า (Trademark)

หมายถึง เครื่องหมาย สัญลักษณ์ หรือตรา ที่ใช้กับสินค้าหรือบริการ แบ่งออกเป็น 4 ประเภท ได้แก่ เครื่องหมายการค้า (Trademark) คือ เครื่องหมายที่ใช้หรือจะใช้กับสินค้าเพื่อแสดงว่าสินค้าที่ใช้เครื่องหมายนั้นแตกต่างกับสินค้าที่ใช้เครื่องหมายการค้าของบุคคลอื่น เช่น มาม่า กระทิงแดง เป็นต้น

เครื่องหมายบริการ (Service Mark) คือ เครื่องหมายที่ใช้หรือจะใช้กับบริการ เพื่อแสดงว่าบริการที่ใช้เครื่องหมายนั้นแตกต่างกับบริการที่ใช้เครื่องหมายบริการของบุคคลอื่น เช่น การบินไทย ธนาคารกรุงไทย โรงแรมดุสิตธานี เป็นต้น

เครื่องหมายรับรอง (Certification Mark) คือ เครื่องหมายที่เจ้าของเครื่องหมายรับรองใช้หรือจะใช้กับสินค้าหรือบริการของบุคคลอื่น เพื่อเป็นการรับรองเกี่ยวกับสินค้าหรือบริการนั้น เช่น เซลล์ชวนชิม แม่ช้อยนางรำ ฮาลาล เป็นต้น

เครื่องหมายร่วม (Collective Mark) คือ เครื่องหมายการค้าหรือเครื่องหมายบริการที่ใช้หรือจะใช้โดยบริษัทหรือรัฐวิสาหกิจในกลุ่มเดียวกัน หรือโดยสมาชิกของสมาคม สหกรณ์ สหภาพ สมาพันธ์ กลุ่มบุคคล หรือองค์กรอื่นใดของรัฐหรือเอกชน เช่น ตราช้างของบริษัทปูนซิเมนต์ไทย จำกัด (มหาชน) เป็นต้น

3.4 ความลับทางการค้า (Trade Secret)

หมายถึง ข้อมูลการค้าซึ่งยังไม่เป็นที่รู้จักกันโดยทั่วไป โดยเป็นข้อมูลที่มีมูลค่าในเชิงพาณิชย์ เนื่องจากข้อมูลนั้นเป็นความลับ และมีการดำเนินการตามสมควรเพื่อทำให้ข้อมูลนั้นปกปิดเป็นความลับ

3.5 ชื่อทางการค้า (Trade Name)

หมายถึง ชื่อที่ใช้ในการประกอบกิจการ เช่น ไทยประกันชีวิต ขนมห่านอัยการ เป็นต้น

3.6 สิ่งบ่งชี้ทางภูมิศาสตร์ (Geographical Indications)

หมายถึง ชื่อ สัญลักษณ์ หรือสิ่งอื่นใดที่ใช้เรียกหรือใช้แทนแหล่งภูมิศาสตร์และสามารถบ่งบอกว่าสินค้าที่เกิดจากแหล่งภูมิศาสตร์นั้น เป็นสินค้าที่มีคุณภาพ ชื่อเสียง หรือคุณลักษณะเฉพาะของแหล่งภูมิศาสตร์ดังกล่าว เช่น ข้าวหอมมะลิทุ่งกุลาร้องไห้ ผ้าไหมยกดอกลำพูน ส้มโอนครชัยศรี ไข่เค็มไชยา เป็นต้น

ในปัจจุบัน ประเทศไทยมีกฎหมายให้ความคุ้มครองทรัพย์สินทางปัญญาเฉพาะที่อยู่ในความรับผิดชอบของกรมทรัพย์สินทางปัญญา 7 ฉบับ คือ

1. พระราชบัญญัติสิทธิบัตร พ.ศ.2552 แก้ไขเพิ่มเติมโดยพระราชบัญญัติสิทธิบัตร (ฉบับที่ 2) พ.ศ. 2535 และพระราชบัญญัติสิทธิบัตร (ฉบับที่ 3) พ.ศ.2542
2. พระราชบัญญัติเครื่องหมายการค้า พ.ศ.2534 แก้ไขเพิ่มเติมโดยพระราชบัญญัติเครื่องหมายการค้า (ฉบับที่ 2) พ.ศ.2543
3. พระราชบัญญัติลิขสิทธิ์ พ.ศ.2537
4. พระราชบัญญัติคุ้มครองแบบผังภูมิของวงจรรวม พ.ศ.2543
5. พระราชบัญญัติความลับทางการค้า พ.ศ.2545
6. พระราชบัญญัติคุ้มครองสิ่งบ่งชี้ทางภูมิศาสตร์ พ.ศ.2546
7. พระราชบัญญัติการผลิตภัณฑ์ที่ดี พ.ศ.2548

นอกจากนี้ ประเทศไทยยังมีพันธกรณีตามการเจรจาการค้าระหว่างประเทศที่จะต้องออกกฎหมายให้
คุ้มครองทรัพย์สินทางปัญญาประเภทอื่น ๆ ต่อไปในอนาคต

แผนภูมิทรัพย์สินทางปัญญา

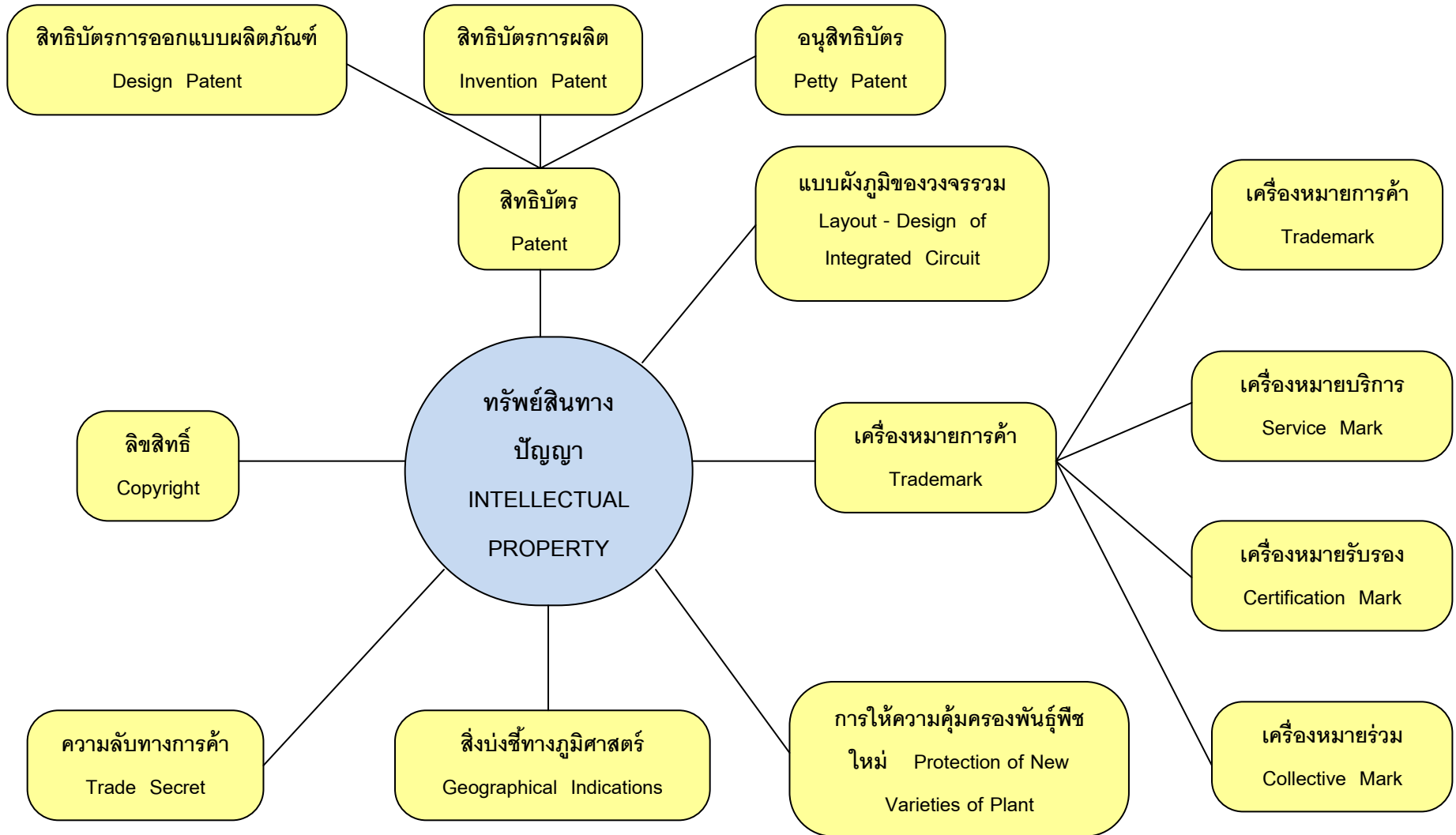

สิทธิบัตร

สิทธิบัตร เป็นทรัพย์สินทางปัญญาประเภทหนึ่งที่อยู่ใกล้ตัวทุกคนมากที่สุด หรืออาจกล่าวได้ว่า สิทธิบัตรเกี่ยวข้องกับชีวิตประจำวันของทุก ๆ คน ไม่ว่าจะเป็นสิ่งของหรือเครื่องใช้ต่าง ๆ ที่ใช้ในชีวิตประจำวัน ล้วนแล้วแต่เป็นผลงานสร้างสรรค์จากการประดิษฐ์คิดค้นทั้งสิ้น เช่น การประดิษฐ์เกี่ยวกับผงซักฟอก โทรศัพท์ รถยนต์ เครื่องปรับอากาศ ฯลฯ ดังนั้น สิทธิบัตรจึงมีส่วนช่วยในการดำรงชีวิตของมนุษย์ มีความ สะดวกสบายและมีความปลอดภัยมากขึ้น

1. สิทธิบัตรคืออะไร

สิทธิบัตร หมายถึง หนังสือสำคัญที่รัฐออกให้เพื่อคุ้มครองการประดิษฐ์ หรือการออกแบบผลิตภัณฑ์ ที่มีลักษณะตามที่กฎหมายกำหนด หรือกล่าวอีกนัยหนึ่งได้ว่า สิทธิบัตร หมายถึง การที่รัฐให้ความคุ้มครอง การประดิษฐ์ หรือการออกแบบผลิตภัณฑ์ให้ผู้ทรงสิทธิบัตร มีสิทธิเด็ดขาด หรือสิทธิแต่เพียงผู้เดียวในการ แสวงหาประโยชน์จากการประดิษฐ์ หรือการออกแบบผลิตภัณฑ์ที่ได้รับสิทธิบัตรนั้น ภายในระยะเวลาที่ กฎหมายกำหนด

การประดิษฐ์ หมายถึง ความคิดสร้างสรรค์เกี่ยวกับลักษณะองค์ประกอบ โครงสร้างหรือกลไกของ ผลิตภัณฑ์ รวมทั้งกรรมวิธีในการผลิต การเก็บรักษา หรือการปรับปรุงคุณภาพของผลิตภัณฑ์ให้ดีขึ้น หรือทำ ให้เกิดผลิตภัณฑ์ใหม่ที่แตกต่างไปจากเดิม

การออกแบบผลิตภัณฑ์ หมายถึง ความคิดสร้างสรรค์เกี่ยวกับรูปร่างลักษณะภายนอกของผลิตภัณฑ์ องค์ประกอบของลวดลาย หรือสีของผลิตภัณฑ์ ซึ่งสามารถใช้เป็นแบบสำหรับการผลิตเชิงอุตสาหกรรม รวมทั้งหัตถกรรมได้

2. ผลที่จะได้รับจากสิทธิบัตร

2.1 ในด้านของประชาชน โดยทั่ว ๆ ไป สิ่งของเครื่องใช้ต่าง ๆ ที่เกิดจากการประดิษฐ์คิดค้น หรือการ ออกแบบผลิตภัณฑ์ ซึ่งก็คือสิทธิบัตร นอกจากจะก่อให้เกิดผลิตภัณฑ์ เครื่องมือ เครื่องใช้ใหม่ ๆ ที่อำนวยความสะดวกต่าง ๆ แล้วยังก่อให้เกิดผลิตภัณฑ์ที่ให้ความปลอดภัยแก่ชีวิตมากขึ้นด้วย เช่น ยารักษาโรคต่าง ๆ อุปกรณ์อำนวยความสะดวกต่าง ๆ เป็นต้น ดังจะเห็นได้จากเครื่องกลเติมอากาศ หรือกังหันน้ำชัยพัฒนา ที่ พระบาทสมเด็จพระเจ้าอยู่หัวทรงประดิษฐ์คิดค้นเพื่อใช้ในการบำบัดน้ำเสียและใช้เพื่อปรับปรุงคุณภาพของบ่อ เลี้ยงสัตว์น้ำ เป็นการปรับปรุงคุณภาพสิ่งแวดล้อมเพื่อสุขภาพและอนามัยของประชาชนให้ดีขึ้น การประดิษฐ์ คิดค้นสิ่งใหม่ ๆ นี้จะทำให้ประชาชนได้รับแต่สิ่งที่ดี มีคุณภาพสูงขึ้น มีประสิทธิภาพที่ดีขึ้น และให้ความ ปลอดภัยแก่ชีวิตมากขึ้น

2.2 ในด้านเจ้าของสิทธิบัตร ผู้ที่ประดิษฐ์คิดค้นสิ่งใหม่ ๆ ย่อมสมควรได้รับผลตอบแทนจากสังคม คือ การได้รับความคุ้มครองสิทธิบัตร ซึ่งสามารถที่จะนำการประดิษฐ์ตามสิทธิบัตรนั้นไปผลิต จำหน่าย นำเข้ามา ในราชอาณาจักร หรืออนุญาตให้บุคคลอื่นใช้สิทธิบัตรนั้นโดยได้รับค่าตอบแทน

ตัวอย่างและความแตกต่างระหว่างการประดิษฐ์ และการออกแบบผลิตภัณฑ์

การประดิษฐ์

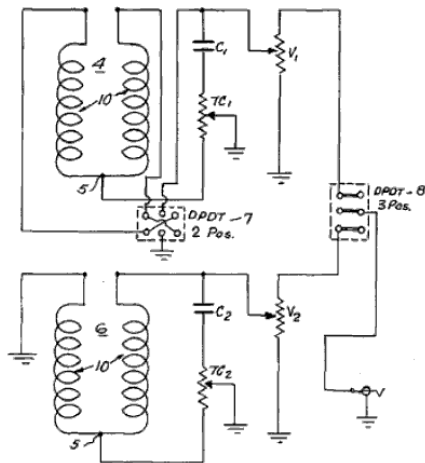

วงจรไฟฟ้า

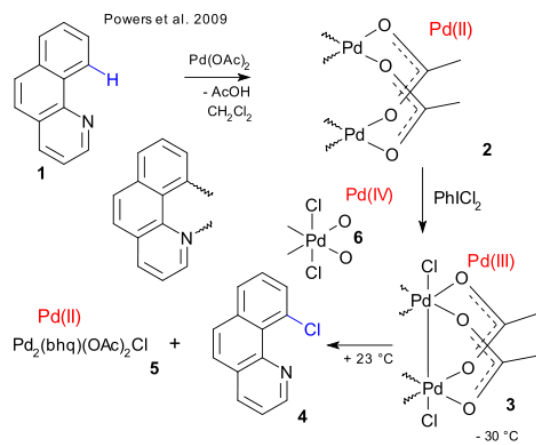

เคมี

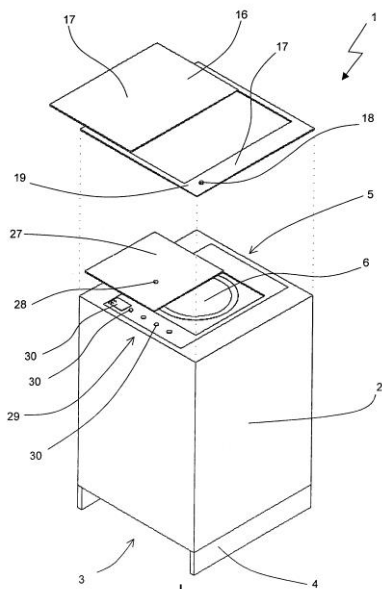

เครื่องใช้

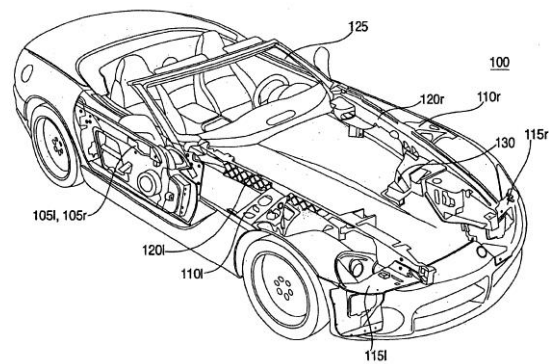

ยานพาหนะ

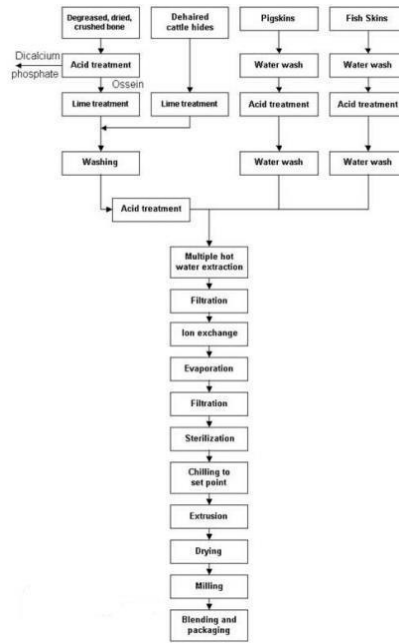

กรรมวิธี

การออกแบบผลิตภัณฑ์

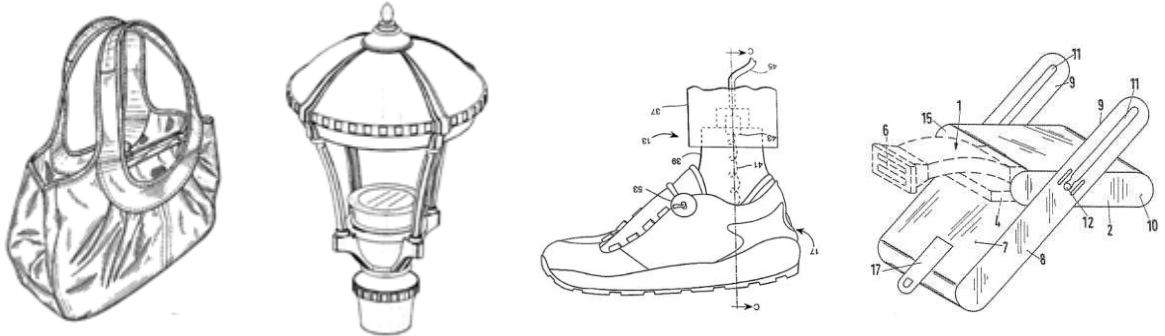

3. เหตุผลในการให้ความคุ้มครองสิทธิบัตร

3.1 เพื่อคุ้มครองสิทธิอันชอบธรรมของผู้ประดิษฐ์และผู้ออกแบบ เนื่องจากผู้ประดิษฐ์หรือผู้ออกแบบ ได้ใช้สติปัญญาและความพยายามของตนรวมทั้งเวลาและค่าใช้จ่าย เพื่อให้ได้มาซึ่งสิ่งที่จะมีประโยชน์แก่ มนุษย์ ดังนั้น หากการคิดค้นดังกล่าวสามารถทำให้เกิดผลตอบแทนในทางเศรษฐกิจหรือในเชิงพาณิชย์ได้ ก็ ควรถือเป็นสิทธิของผู้ประดิษฐ์คิดค้นหรือผู้ออกแบบที่รัฐควรให้ความคุ้มครอง

3.2 เพื่อให้รางวัลตอบแทนแก่ผู้ประดิษฐ์และผู้ออกแบบ เนื่องจากผลงานที่ได้คิดค้นขึ้นทำให้ชีวิต ความเป็นอยู่ของมนุษย์ได้รับความสะดวกสบายและมีคุณภาพชีวิตที่ดียิ่งขึ้น ปลอดภัยมากยิ่งขึ้น สังคมก็ควร

ให้รางวัลตอบแทนแก่ผู้สร้างคุณประโยชน์ดังกล่าว โดยการให้ความคุ้มครองป้องกันมิให้ผู้อื่นแสวงหาผลประโยชน์จากผลงานดังกล่าวนั้นโดยมิชอบ

3.3 เพื่อจูงใจให้มีการประดิษฐ์คิดค้นสิ่งใหม่ ๆ ขึ้น เนื่องจากการประดิษฐ์คิดค้นจะต้องมีการลงทุนทั้งในด้านค่าใช้จ่าย เวลา และสติปัญญาอันพิเศษของมนุษย์แต่เมื่อมีการเปิดเผยสาระสำคัญในการประดิษฐ์คิดค้น หรือมีการผลิตเป็นสินค้าเพื่อออกจำหน่ายแล้ว บุคคลอื่นอาจสามารถลอกเลียนแบบได้โดยง่าย ดังนั้นจึงจำเป็นที่รัฐต้องให้การคุ้มครอง อันจะเป็นการกระตุ้นให้นักประดิษฐ์คิดค้นมีกำลังใจ และมีความมั่นใจในการคิดค้นผลิตภัณฑ์ใหม่ ๆ

3.4 เพื่อกระตุ้นให้มีการเปิดเผยรายละเอียดเกี่ยวกับการประดิษฐ์คิดค้นใหม่ ๆ ในการให้ความคุ้มครองนี้ ได้มีการกำหนดให้มีการเปิดเผยรายละเอียดเกี่ยวกับการประดิษฐ์คิดค้นนั้น ๆ จนทำให้สามารถนำไปศึกษา ค้นคว้า วิจัยและพัฒนาต่อไปได้ส่งผลให้เกิดการพัฒนาเทคโนโลยีที่สูงขึ้น

3.5 เพื่อจูงใจให้มีการถ่ายทอดเทคโนโลยีและการลงทุนจากต่างประเทศ การจัดระบบให้มีการคุ้มครองสิทธิบัตรยอมทำให้เจ้าของเทคโนโลยีจากต่างประเทศมีความมั่นใจในการลงทุนหรือถ่ายทอดเทคโนโลยีแก่ผู้ร่วมทุนในประเทศ

4. เงื่อนไขหรือลักษณะของการรับความคุ้มครองสิทธิบัตร

4.1 สิทธิบัตรการประดิษฐ์

1. ต้องเป็นการประดิษฐ์ที่คิดค้นขึ้นใหม่ คือ การประดิษฐ์ที่แตกต่างไปจากเดิม ยังไม่เคยมีใช้หรือแพร่หลายมาก่อนในประเทศ หรือไม่เคยเปิดเผยสาระสำคัญ หรือรายละเอียดในเอกสาร สิ่งพิมพ์ หรือการนำออกแสดง หรือเปิดเผยต่อสาธารณชนมาก่อนทั้งในและนอกประเทศ และยังไม่เคยได้รับสิทธิบัตรมาก่อน

2. ต้องเป็นการประดิษฐ์ที่มีขั้นการประดิษฐ์สูงขึ้น คือ มีลักษณะที่เป็นการแก้ไขปัญหาทางเทคนิค หรือไม่เป็นการประดิษฐ์ที่ทำได้โดยง่ายต่อผู้ที่มีความเชี่ยวชาญในระดับสามัญสำหรับงานประเภทนั้น

3. ต้องเป็นการประดิษฐ์ที่สามารถนำไปประยุกต์ในทางอุตสาหกรรมได้

4.2 สิทธิบัตรการออกแบบผลิตภัณฑ์ ต้องเป็นการออกแบบผลิตภัณฑ์ใหม่เพื่ออุตสาหกรรมซึ่งรวมถึงหัตถกรรม คือ เป็นการออกแบบผลิตภัณฑ์ที่ยังไม่มีใช้แพร่หลายในประเทศ ยังไม่ได้เปิดเผยสาระสำคัญหรือรายละเอียดในเอกสารหรือสิ่งพิมพ์ก่อนวันขอรับสิทธิบัตร และไม่คล้ายกับแบบผลิตภัณฑ์ที่มีอยู่แล้ว

5. สิ่งที่ไม่ขอรับสิทธิบัตรไม่ได้

5.1 การประดิษฐ์ที่ไม่ขอรับสิทธิบัตรไม่ได้

1. จุลชีพและส่วนประกอบส่วนใดส่วนหนึ่งของจุลชีพที่มีอยู่ตามธรรมชาติ สัตว์ พืช หรือสารสกัดจากสัตว์หรือพืช

2. กฎเกณฑ์และทฤษฎีทางวิทยาศาสตร์และคณิตศาสตร์
3. ระเบียบข้อมูลสำหรับการทำงานของเครื่องคอมพิวเตอร์
4. วิธีการวินิจฉัย บำบัด หรือรักษาโรคมนุษย์ หรือสัตว์
5. การประดิษฐ์ที่ขัดต่อความสงบเรียบร้อยหรือศีลธรรมอันดี อนามัย หรือสวัสดิภาพของ

ประชาชน

5.2 การออกแบบผลิตภัณฑ์ที่ขอรับสิทธิบัตรไม่ได้

1. แบบผลิตภัณฑ์ที่ไม่ใช่การออกแบบ
2. แบบผลิตภัณฑ์ที่ขัดต่อความสงบเรียบร้อยหรือศีลธรรมอันดีของประชาชน
3. แบบผลิตภัณฑ์ที่กำหนดโดยพระราชกฤษฎีกา (ยังไม่มีกำหนด)

6. เอกสารที่ใช้ในการขอรับสิทธิบัตร

6.1 สิทธิบัตรการประดิษฐ์ การให้ความคุ้มครองสิทธิบัตรการประดิษฐ์เป็นการให้ความคุ้มครองแนวความคิดในการประดิษฐ์คิดค้น ดังนั้นการยื่นขอรับสิทธิบัตรจึงไม่จำเป็นต้องส่งตัวอย่างการประดิษฐ์ในการขอรับสิทธิบัตร ผู้ที่ประสงค์จะยื่นขอต้องจัดเตรียมคำขอที่ประกอบด้วยส่วนที่เป็นแบบพิมพ์คำขอซึ่งเป็นแบบที่ทางราชการกำหนด (แบบ สป/สผ/อสป/001-ก) และส่วนที่เป็นเอกสารประกอบคำขอ ซึ่งเป็นส่วนที่ผู้ขอจะต้องจัดเตรียมขึ้นเองทั้งหมด ตามหัวข้อและรูปแบบที่กำหนดไว้ ส่วนเอกสารประกอบคำขอประกอบด้วยรายละเอียดการประดิษฐ์ ข้อถ้อยสิทธิ บทสรุปการประดิษฐ์ และรูปเขียน (ถ้ามี) นอกจากนี้ ยังมีเอกสารอื่น ๆ (ถ้ามี) เช่น หนังสือสัญญาโอนสิทธิ หนังสือมอบอำนาจ เป็นต้น

6.2 สิทธิบัตรการออกแบบผลิตภัณฑ์ การให้ความคุ้มครองการออกแบบผลิตภัณฑ์นั้น เป็นไปเช่นเดียวกันกับสิทธิบัตรการประดิษฐ์ โดยในการจัดเตรียมคำขอจะคล้ายกัน คือ แบบพิมพ์คำขอ เอกสารประกอบคำขอ และเอกสารอื่น ๆ จะแตกต่างกันเฉพาะในส่วนที่เป็นเอกสารประกอบคำขอ ซึ่งจะประกอบด้วยคำพรรณนาแบบผลิตภัณฑ์ (ถ้ามี) ข้อถ้อยสิทธิ รูปเขียนหรือภาพถ่ายที่แสดงแบบผลิตภัณฑ์นั้นชัดเจนทุกด้าน

7. ขั้นตอนการรับสิทธิบัตร

7.1 การประดิษฐ์

1. การยื่นคำขอรับสิทธิบัตรการประดิษฐ์ จะต้องยื่นคำขอพร้อมทั้งชำระค่าธรรมเนียม ในคำขอต้องประกอบด้วย

- 1.1 แบบพิมพ์คำขอรับสิทธิบัตร สป/สผ/อสป/001-ก
- 1.2 รายละเอียดการประดิษฐ์
- 1.3 ข้อถ้อยสิทธิ

1.4 บทสรุปการประดิษฐ์

1.5 รูปเขียน (ถ้ามี)

1.6 เอกสารอื่น ๆ เช่น หนังสือรับรองสิทธิ สำเนาบัตรประชาชน หนังสือสัญญาโอนสิทธิ สัญญาการว่าจ้าง หนังสือมอบอำนาจ เป็นต้น

2. เมื่อยื่นคำขอตามข้อ 1 แล้ว ถ้ามีสิ่งบกพร่องที่พอจะแก้ไขได้ จะแจ้งให้ผู้ขอหรือตัวแทนทราบ เพื่อทำการแก้ไขตามคำสั่งในหนังสือแจ้งนั้น ๆ

3. ผู้ขอต้องใช้แบบ สป/สผ/อสป/001-ก ในการยื่นขอแก้ไขเพิ่มเติมพร้อมทั้งชำระค่าธรรมเนียม

4. ในกรณีคำขอถูกต้องหรือได้แก้ไขให้ถูกต้องตามข้อ 3 แล้ว จะส่งหนังสือแจ้งให้ผู้ขอชำระค่าธรรมเนียมประกาศโฆษณาในหนังสือจดหมายเหตุสิทธิบัตร

5. ผู้ขอต้องใช้แบบ สป/สผ/อสป/001-ก ในการยื่นขอให้ตรวจสอบการประดิษฐ์ภายใน 5 ปี นับจากวันประกาศโฆษณา

6. ถ้าอธิบดีเห็นว่าคำขอถูกต้องตามกฎหมายและสั่งให้รับจดทะเบียนสิทธิบัตร แล้วจะส่งหนังสือแจ้งให้ผู้ขอมาชำระค่าธรรมเนียม

7. เมื่อผู้ขอชำระค่าธรรมเนียมตามข้อ 6 แล้ว จะออกสิทธิบัตรให้แก่ผู้ขอต่อไป

7.2 การออกแบบผลิตภัณฑ์

1. การยื่นคำขอรับสิทธิบัตรการออกแบบผลิตภัณฑ์ จะต้องยื่นคำขอพร้อมทั้งชำระค่าธรรมเนียม ในคำขอต้องประกอบด้วย

1.1 แบบพิมพ์คำขอรับสิทธิบัตร สป/สผ/อสป/001-ก

1.2 คำพรรณนาแบบผลิตภัณฑ์ (ถ้ามี)

1.3 ข้อถ้อยสิทธิ

1.4 รูปเขียน

1.5 เอกสารอื่น ๆ เช่น หนังสือรับรองสิทธิ สำเนาบัตรประชาชน หนังสือโอนสัญญาสิทธิ สัญญาการว่าจ้าง หนังสือมอบอำนาจ เป็นต้น

2. เมื่อยื่นคำขอตามข้อ 1 แล้ว ถ้ามีสิ่งบกพร่องที่พอจะแก้ไขได้ จะแจ้งให้ผู้ขอหรือตัวแทนทราบ เพื่อทำการแก้ไข ตามคำสั่งในหนังสือแจ้งนั้น ๆ

3. ผู้ขอต้องใช้แบบ สป/สผ/อสป/001-ก ในการยื่นขอแก้ไขเพิ่มเติมพร้อมทั้งชำระค่าธรรมเนียม

4. ในกรณีคำขอถูกต้องหรือได้แก้ไขให้ถูกต้องตามข้อ 3 แล้ว จะส่งหนังสือแจ้งให้ผู้ขอชำระค่าธรรมเนียมประกาศโฆษณาในหนังสือจดหมายเหตูลิขสิทธิ์

5. หากอธิบดีเห็นว่าคำขอถูกต้องตามกฎหมายและสั่งให้รับจดทะเบียนสิทธิบัตรแล้วจะส่งหนังสือแจ้งให้ผู้ขอมาชำระค่าธรรมเนียม

6. เมื่อผู้ขอชำระค่าธรรมเนียมตามข้อ 5 แล้ว จะออกสิทธิบัตรให้แก่ผู้ขอต่อไป

8. อายุการให้ความคุ้มครองสิทธิบัตร

- สิทธิบัตรการประดิษฐ์ มีอายุ 20 ปี นับแต่วันยื่นคำขอรับสิทธิบัตร
- สิทธิบัตรการออกแบบผลิตภัณฑ์ มีอายุ 10 ปี นับแต่วันยื่นคำขอรับสิทธิบัตร

9. ค่าธรรมเนียม

คำขอรับสิทธิบัตรการประดิษฐ์	500	บาท
คำขอรับสิทธิบัตรการออกแบบผลิตภัณฑ์	250	บาท
คำขอแก้ไขเพิ่มเติม	50	บาท
การประกาศโฆษณา	250	บาท
คำขอให้ตรวจสอบการประดิษฐ์ (เฉพาะกรณีการประดิษฐ์กระทำได้ภายใน 5 ปี นับจากวันประกาศโฆษณา)	250	บาท
รับจดทะเบียนและออกสิทธิบัตร	500	บาท
คำคัดค้าน (กระทำได้ภายใน 90 วัน นับจากวันประกาศโฆษณา)	500	บาท
คำอุทธรณ์	500	บาท
คำขอเปลี่ยนแปลงคำขอรับสิทธิบัตร (กระทำได้ก่อนการประกาศโฆษณาสิทธิบัตร)	100	บาท

10. สถานที่และวิธีการยื่นขอจดทะเบียน

สถานที่ยื่นขอจดทะเบียน

ท่านสามารถยื่นคำขอจดทะเบียนได้ที่ศูนย์บริการทรัพย์สินทางปัญญา ชั้น 3 กรมทรัพย์สินทางปัญญา กระทรวงพาณิชย์ หรือที่สำนักงานพาณิชย์จังหวัดทุกแห่ง

วิธีการยื่นขอจดทะเบียน

1. ยื่นขอโดยตรงต่อพนักงานเจ้าหน้าที่พร้อมชำระค่าธรรมเนียม
2. ส่งคำขอทางไปรษณีย์ลงทะเบียนถึง ผู้อำนวยการสำนักสิทธิบัตร พร้อมชำระค่าธรรมเนียมโดยธนาคารที่ส่งจ่ายในนาม **ผู้อำนวยการสำนักสิทธิบัตร กรมทรัพย์สินทางปัญญา**
3. ยื่นคำขอทางอินเทอร์เน็ต

11. ขั้นตอนการขอรับสิทธิบัตร

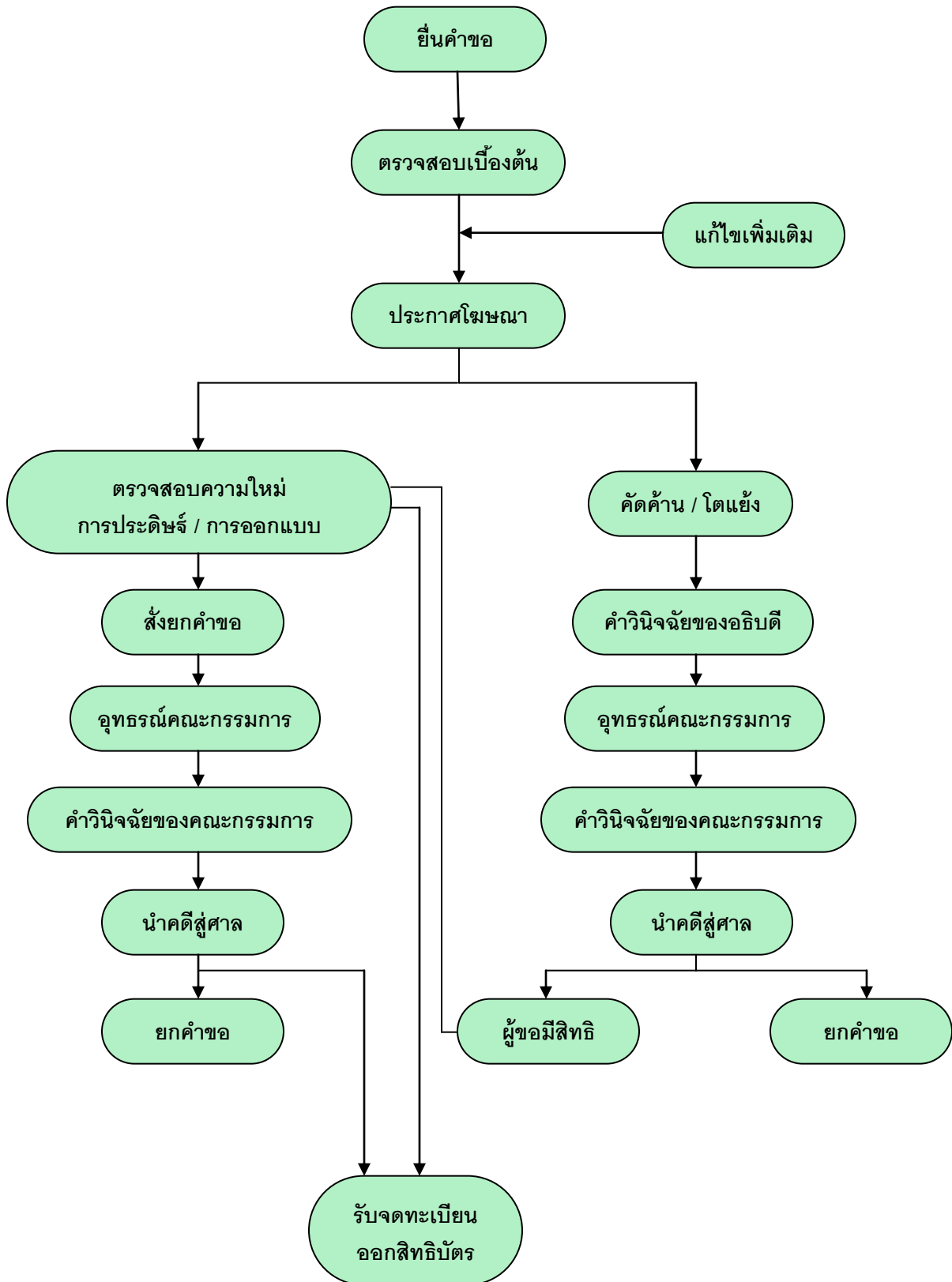

อนุสิทธิบัตร

1. อนุสิทธิบัตรคืออะไร

อนุสิทธิบัตร หมายถึง หนังสือสำคัญที่รัฐออกให้เพื่อคุ้มครองการประดิษฐ์ที่มีลักษณะเป็นการประดิษฐ์ขึ้นใหม่ และเป็นการประดิษฐ์ที่สามารถประยุกต์ในทางอุตสาหกรรมได้

2. ความแตกต่างระหว่างสิทธิบัตรการประดิษฐ์และอนุสิทธิบัตร

อนุสิทธิบัตรและสิทธิบัตรการประดิษฐ์ต่างก็มีขอบเขตให้ความคุ้มครองการประดิษฐ์เช่นเดียวกัน แต่อนุสิทธิบัตรเป็นการคุ้มครองการประดิษฐ์ที่มีเทคนิคที่ไม่สูงมากนัก อาจจะเป็นการปรับปรุงเพียงเล็กน้อย ส่วนสิทธิบัตรการประดิษฐ์จะต้องมีการแก้ไขปัญหาทางเทคนิคของสิ่งที่มีมาก่อนหรือที่เรียกว่ามีขั้นการประดิษฐ์ที่สูงขึ้น

ขั้นตอนการขอรับอนุสิทธิบัตรจะใช้ระยะเวลาสั้นกว่าสิทธิบัตรมาก เนื่องจากใช้ระบบจดทะเบียนแทนการใช้ระบบที่ต้องมีการตรวจสอบก่อนรับจดทะเบียน

ผู้ประดิษฐ์คิดค้นสามารถที่จะเลือกว่าจะยื่นขอความคุ้มครองสิทธิบัตรหรืออนุสิทธิบัตรอย่างใดอย่างหนึ่ง แต่จะขอความคุ้มครองทั้งสองอย่างพร้อมกันไม่ได้

3. การประดิษฐ์คืออะไร

การประดิษฐ์ คือ การคิดค้นหรือคิดทำขึ้นเพื่อให้ได้ผลิตภัณฑ์ หรือกรรมวิธีใหม่ที่แตกต่างไปจากเดิม เช่น การประดิษฐ์คิดค้นเกี่ยวกับกลไก โครงสร้าง หรือส่วนประกอบ สิ่งของหรือเครื่องใช้ต่าง ๆ หรือเป็นการประดิษฐ์เกี่ยวกับกรรมวิธี กระบวนการหรือวิธีการใหม่ ๆ ในการผลิต การเก็บรักษาคุณภาพของผลิตภัณฑ์

4. เงื่อนไขการขอรับอนุสิทธิบัตร

- ต้องเป็นการประดิษฐ์ขึ้นใหม่ที่แตกต่างไปจากเดิม ยังไม่เคยมีการใช้หรือแพร่หลายก่อนวันยื่นขอ หรือยังไม่มีเคยมีการเปิดเผยสาระสำคัญของการประดิษฐ์นั้นก่อนวันยื่นขอทั้งในและหรือต่างประเทศ
- สามารถประยุกต์ใช้ในทางอุตสาหกรรมได้

5. อายุการให้ความคุ้มครอง

อนุสิทธิบัตรมีอายุ 6 ปี นับตั้งแต่วันยื่นคำขอรับอนุสิทธิบัตร และต้องชำระค่าธรรมเนียมรายปี ตั้งแต่เริ่มต้นปีที่ 5 และปีที่ 6 ทั้งนี้สามารถต่ออายุได้สองครั้ง ครั้งละ 2 ปี (รวม 10 ปี)

6. การยื่นขอรับอนุสิทธิบัตร

จะต้องมีเอกสารดังนี้

- แบบพิมพ์คำขอรับสิทธิบัตร สป/สผ/อสป/001-ก
- รายละเอียดการประดิษฐ์
- ข้อถ้อยสิทธิ

- บทสรุปการประดิษฐ์
- รูปเขียน (ถ้ามี)
- เอกสารประกอบคำขอ เช่น
 - สำเนาบัตรประชาชน
 - เอกสารหลักฐานแสดงสิทธิในการขอรับอนุสิทธิบัตร
 - หนังสือมอบอำนาจ (เฉพาะมอบอำนาจให้ตัวแทนที่ขึ้นทะเบียนไว้กับกรมทรัพย์สินทางปัญญาเท่านั้น)
 - หนังสือสัญญาโอนสิทธิในการขอรับสิทธิอนุสิทธิบัตร
 - หนังสือรับรองการแสดงผลการประดิษฐ์ที่หน่วยงานภาครัฐจัดขึ้น (กรณีที่มีการนำไปแสดง)
 - ต้นฉบับหนังสือรับรองการจดทะเบียนนิติบุคคล (กรณีที่มีผู้ขอเป็นนิติบุคคล ออกให้ไม่เกิน 6 เดือน)

7. ค่าธรรมเนียม

คำขอรับอนุสิทธิบัตร	250	บาท
แก้ไขเพิ่มเติม ครั้งละ	50	บาท
รับจดทะเบียนและการประกาศโฆษณา	500	บาท
คำขอให้ตรวจสอบ	250	บาท
คำขอเปลี่ยนแปลงคำขอรับอนุสิทธิบัตร	100	บาท

(กระทำได้ก่อนการประกาศโฆษณาอนุสิทธิบัตร)

8. ขั้นตอนการจดทะเบียนอนุสิทธิบัตร

แผนภูมิการจดทะเบียนอนุสิทธิบัตร

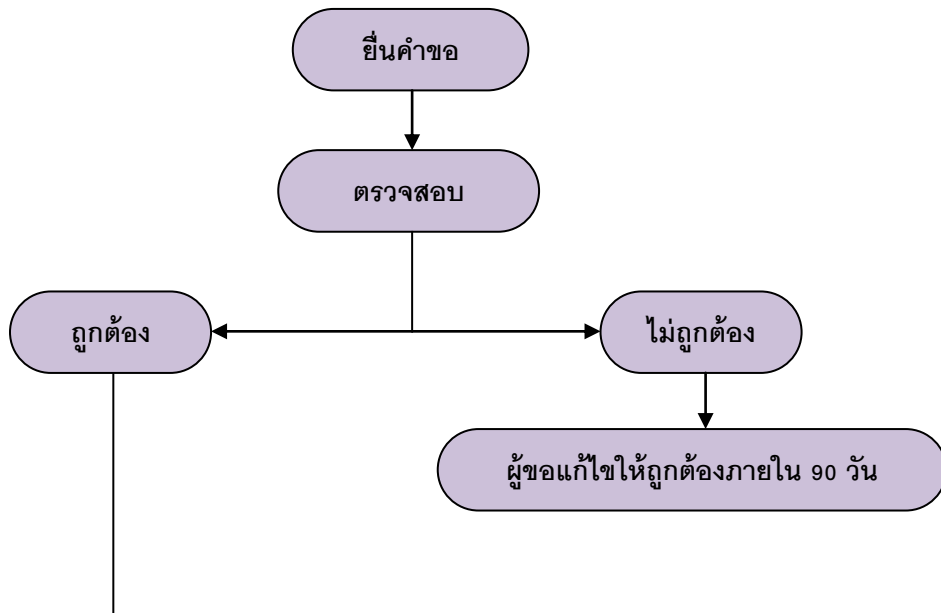

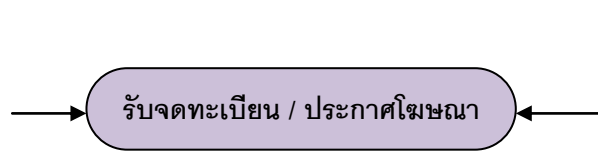

9. สถานที่และวิธีการยื่นขอจดทะเบียน

สถานที่ยื่นขอจดทะเบียน

ยื่นคำขอจดทะเบียนได้ที่ศูนย์บริการทรัพย์สินทางปัญญา ชั้น 3 กรมทรัพย์สินทางปัญญา กระทรวงพาณิชย์ หรือที่สำนักงานพาณิชย์จังหวัด (ที่ท่านมีภูมิลำเนาอยู่)

วิธีการยื่นขอจดทะเบียน

1. ยื่นขอโดยตรงต่อพนักงานเจ้าหน้าที่พร้อมชำระค่าธรรมเนียม
2. ส่งคำขอทางไปรษณีย์ลงทะเบียนถึง ผู้อำนวยการสำนักสิทธิบัตร พร้อมชำระค่าธรรมเนียม โดยธนาณัติ ส่งจ่ายในนาม ผู้อำนวยการสำนักสิทธิบัตร กรมทรัพย์สินทางปัญญา
3. ยื่นคำขอทางอินเทอร์เน็ต

ลิขสิทธิ์

1. ลิขสิทธิ์คืออะไร

ลิขสิทธิ์ หมายถึง ผลงานที่เกิดจากความคิดริเริ่มสร้างสรรค์ประเภทต่าง ๆ เช่น งานวรรณกรรม นาฏกรรม ศิลปกรรม ดนตรีกรรม โสตทัศนวัสดุ ภาพยนตร์ สิ่งบันทึกเสียง งานแพร่เสียงแพร่ภาพ หรืองานอื่นใดในแผนกวรรณคดี วิทยาศาสตร์ หรือศิลปะ เป็นต้น ซึ่งเจ้าของลิขสิทธิ์จะมีสิทธิแต่เพียงผู้เดียวที่จะกระทำการใด ๆ เกี่ยวกับงาน ลิขสิทธิ์ของตนโดยกฎหมายลิขสิทธิ์ได้ให้ความคุ้มครองถึงสิทธิของนักแสดง และการสร้างสรรค์ด้านเทคโนโลยี เช่น โปรแกรมคอมพิวเตอร์ด้วย

ลิขสิทธิ์ เป็นผลงานที่เกิดจากการใช้สติปัญญา ความรู้ความสามารถ และความวิริยะอุตสาหะในการสร้างสรรค์งานให้เกิดขึ้น ซึ่งถือว่าเป็น “ทรัพย์สินทางปัญญา” ประเภทหนึ่งที่มีคุณค่าทางเศรษฐกิจ ดังนั้น เจ้าของลิขสิทธิ์จึงควรได้รับความคุ้มครองตามกฎหมาย

เจ้าของลิขสิทธิ์สามารถหาประโยชน์จากงานลิขสิทธิ์ของตนได้ เช่น ทำซ้ำ คือการคัดเลือก ทำสำเนา ทำแม่พิมพ์ บันทึกเสียง บันทึกภาพ ฯลฯ จากต้นฉบับหรือสำเนา ไม่ว่าจะทั้งหมดหรือบางส่วน หรือเผยแพร่ต่อสาธารณชน เช่น การแสดง การบรรยาย การจำหน่าย การทำให้ปรากฏด้วยเสียงด้วยภาพ ฯลฯ จากงานที่ได้จัดทำขึ้น เป็นต้น

2. งานสร้างสรรค์ที่มีลิขสิทธิ์

งานสร้างสรรค์ที่มีลิขสิทธิ์ ประกอบด้วยประเภทงานต่าง ๆ ดังนี้

- 2.1 งานวรรณกรรม เช่น หนังสือ จุลสาร สิ่งเขียน สิ่งพิมพ์ คำปราศรัย รวมถึงโปรแกรมคอมพิวเตอร์ด้วย
- 2.2 งานนาฏกรรม เช่น งานเกี่ยวกับการรำ การเต้น การทำท่า หรือการแสดงที่ประกอบขึ้นเป็นเรื่องราว รวมถึงการแสดงโดยวิธีใด ๆ
- 2.3 งานศิลปกรรม เช่น งานจิตรกรรม งานประติมากรรม ภาพพิมพ์ งานสถาปัตยกรรม ภาพถ่าย ภาพประกอบ หรืองานสร้างสรรค์รูปทรงสามมิติเกี่ยวกับภูมิประเทศหรือวิทยาศาสตร์ งานศิลปะประยุกต์ ซึ่งรวมถึงภาพถ่ายและแผนผังของงานดังกล่าวด้วย
- 2.4 งานดนตรีกรรม เช่น คำร้อง ทำนอง การเรียบเรียงเสียงประสาน รวมถึงโน้ตเพลงที่ได้แยกและเรียบเรียงเสียงประสานแล้ว
- 2.5 งานโสตทัศนวัสดุ เช่น วีดีโอเทป แผ่นเลเซอร์ดิสก์ที่บันทึกข้อมูลซึ่งประกอบด้วยลำดับของภาพหรือภาพและเสียงอันสามารถที่จะนำมาเล่นซ้ำได้อีกเป็นต้น
- 2.6 งานภาพยนตร์ เช่น ภาพยนตร์ รวมทั้งเสียงประกอบของภาพยนตร์นั้นด้วย (ถ้ามี)
- 2.7 งานสิ่งบันทึกเสียง เช่น เทปเพลง แผ่นคอมแพ็คดิสก์ที่บันทึกข้อมูลเสียง ทั้งนี้ ไม่รวมถึงเสียงประกอบภาพยนตร์ หรือเสียงประกอบโสตทัศนวัสดุอย่างอื่น
- 2.8 งานแพร่เสียงแพร่ภาพ เช่น การกระจายเสียงทางวิทยุ หรือการแพร่เสียง หรือภาพทางสถานีโทรทัศน์
- 2.9 งานอื่นใดอันเป็นงานในแผนกวรรณคดี แผนกวิทยาศาสตร์ หรือแผนกศิลปะ

3. ผลงานที่ไม่ถือว่ามีลิขสิทธิ์

ผลงานดังต่อไปนี้เป็นผลงานที่ไม่ถือว่ามีลิขสิทธิ์

- 3.1 ข่าวประจำวันและข้อเท็จจริงต่าง ๆ ที่มีลักษณะเป็นเพียงข่าวสารอันมิใช่งานในแผนกวรรณคดี แผนกวิทยาศาสตร์ หรือแผนกศิลปะ
- 3.2 รัฐธรรมนูญ และกฎหมาย
- 3.3 ระเบียบ ข้อบังคับ ประกาศ คำสั่ง คำชี้แจง และหนังสือโต้ตอบของกระทรวง ทบวง กรม หรือหน่วยงานอื่นใดของรัฐหรือของท้องถิ่น
- 3.4 คำพิพากษา คำสั่ง คำวินิจฉัย และรายงานของทางราชการ
- 3.5 คำแปลและการรวบรวมสิ่งต่าง ๆ ตามข้อ 3.1 – 3.4 ซึ่งกระทรวง ทบวง กรม หรือหน่วยงานอื่นใดของรัฐหรือของท้องถิ่นจัดทำขึ้น

3.6 ความคิด ชั้นตอน กรรมวิธี ระบบ วิธีใช้หรือวิธีทำงาน แนวความคิด หลักการ การค้นพบ หรือทฤษฎีทางวิทยาศาสตร์ หรือคณิตศาสตร์

4. การได้มาซึ่งลิขสิทธิ์

สิทธิในลิขสิทธิ์จะเกิดขึ้นโดยทันทีนับตั้งแต่ผู้สร้างสรรค์ได้สร้างสรรค์ผลงานโดยไม่ต้องจดทะเบียน ดังนั้น เจ้าของลิขสิทธิ์จึงควรที่จะปกป้องคุ้มครองสิทธิของตนเอง โดยการเก็บรวบรวมหลักฐานต่าง ๆ ที่แสดงว่าได้ทำการสร้างสรรค์ผลงานนั้นขึ้นเพื่อประโยชน์ในการพิสูจน์สิทธิ หรือความเป็นเจ้าของในอนาคตต่อไป

5. ใครคือเจ้าของลิขสิทธิ์

บุคคลที่เป็นเจ้าของลิขสิทธิ์ ได้แก่ บุคคลดังต่อไปนี้

5.1 ผู้สร้างสรรค์งาน โดยความคิดริเริ่มของตนเอง โดยไม่ลอกเลียนงานของบุคคลอื่น และอาจหมายรวมถึงผู้สร้างสรรค์งานร่วมกันด้วย

5.2 ผู้สร้างสรรค์ในฐานะพนักงานหรือลูกจ้าง

5.3 ผู้ว่าจ้างในกรณีว่าจ้างให้บุคคลอื่นสร้างสรรค์งาน

5.4 ผู้ดัดแปลง รวบรวม หรือประกอบกันเข้า โดยได้รับอนุญาตจากเจ้าของลิขสิทธิ์

5.5 กระทรวง ทบวง กรม หรือหน่วยงานอื่นใดของรัฐหรือของท้องถิ่น

5.6 ผู้รับโอนลิขสิทธิ์

6. การคุ้มครองลิขสิทธิ์

เจ้าของลิขสิทธิ์มีสิทธิแต่เพียงผู้เดียวที่จะกระทำการใด ๆ ต่องาน อันมีลิขสิทธิ์ของตนดังนี้

6.1 ทำซ้ำหรือดัดแปลง

6.2 เผยแพร่ต่อสาธารณชน

6.3 ให้เช่าต้นฉบับหรือสำเนางานโปรแกรมคอมพิวเตอร์ วัสดุทัศนวัสดุ ภาพยนตร์ หรือสิ่ง

บันทึกเสียง

6.4 ให้ประโยชน์อันเกิดจากลิขสิทธิ์แก่ผู้อื่น

6.5 อนุญาตให้ผู้อื่นใช้สิทธิตาม 6.1, 6.2 หรือ 6.3 โดยจะกำหนดเงื่อนไขอย่างใดหรือไม่ก็ได้ที่

ไม่เป็นการจำกัดการแข่งขันโดยไม่เป็นธรรม

7. อายุการคุ้มครอง

โดยทั่วไป การคุ้มครองลิขสิทธิ์ จะมีผลเกิดขึ้นโดยทันทีที่มีการสร้างสรรค์ผลงาน โดยความคุ้มครองนี้จะมีตลอดอายุของผู้สร้างสรรค์ และจะคุ้มครองต่อไปอีก 50 ปี นับแต่ผู้สร้างสรรค์เสียชีวิต หากแต่มีงานบางประเภทที่จะมีอายุการคุ้มครองแตกต่างกัน ดังนั้น อายุการคุ้มครองสามารถแยกได้โดยสรุป ดังนี้

7.1 อายุการคุ้มครองทั่วไป ลิขสิทธิ์จะมีอยู่ตลอดอายุผู้สร้างสรรค์ และจะมีต่อไปอีก 50 ปี นับแต่ผู้สร้างสรรค์ถึงแก่ความตาย

กรณีที่เป็นนิติบุคคลเป็นผู้สร้างสรรค์ ลิขสิทธิ์จะมีอายุ 50 ปี นับแต่ได้สร้างสรรค์งานนั้นขึ้น

กรณีที่ผู้สร้างสรรค์ใช้นามแฝง หรือไม่ปรากฏชื่อผู้สร้างสรรค์ ลิขสิทธิ์จะมีอายุ 50 ปี นับแต่ได้สร้างสรรค์งานนั้นขึ้น

7.2 งานภาพถ่าย โสตทัศนวัสดุ ภาพยนตร์ สิ่งบันทึกเสียง หรืองานแพร่เสียงแพร่ภาพ ลิขสิทธิ์มีอายุ 50 ปี นับแต่ได้สร้างสรรค์งานนั้นขึ้น

7.3 งานที่สร้างสรรค์โดยการจ้างหรือตามคำสั่งของกระทรวง ทบวง กรม หรือหน่วยงานอื่น โดของรัฐ ให้มีอายุ 50 ปี นับแต่ได้สร้างสรรค์งานนั้นขึ้น

7.4 งานศิลปประยุกต์ ลิขสิทธิ์มีอายุ 25 ปี นับแต่ได้สร้างสรรค์งานนั้นขึ้น

กรณีที่ได้มีการโฆษณาตาม 7.1 - 7.3 ในระหว่างระยะเวลาดังกล่าว ให้ลิขสิทธิ์มีอายุ 50 ปี นับแต่ได้มีการโฆษณาเป็นครั้งแรก ยกเว้นในกรณีงานตาม 7.4 ให้ลิขสิทธิ์มีอายุ 25 ปี นับแต่ได้มีการโฆษณาเป็นครั้งแรก

8. ประโยชน์ของลิขสิทธิ์

8.1 ประโยชน์ของเจ้าของลิขสิทธิ์

เจ้าของลิขสิทธิ์ย่อมได้รับความคุ้มครองตามกฎหมายลิขสิทธิ์ และมีสิทธิแต่เพียงผู้เดียวที่จะกระทำการใด ๆ เกี่ยวกับงานที่ผู้สร้างสรรค์ได้ทำขึ้น หรือผลงานตามข้อใดข้อหนึ่งตามที่ได้กล่าวไว้ข้างต้น ดังนั้น เจ้าของลิขสิทธิ์จะมีสิทธิในการทำซ้ำ ดัดแปลง เผยแพร่ต่อสาธารณชน และให้เช่าต้นฉบับหรือสำเนา งานอันมีลิขสิทธิ์ของตน รวมทั้งให้ประโยชน์อันเกิดจากลิขสิทธิ์แก่ผู้อื่น หรืออนุญาตให้ผู้อื่นใช้ลิขสิทธิ์ของตน ทั้งหมดหรือบางส่วนก็ได้ โดยเจ้าของลิขสิทธิ์ย่อมได้รับค่าตอบแทนที่เป็นธรรม

8.2 ประโยชน์ของประชาชนหรือผู้บริโภค

การคุ้มครองและพิทักษ์สิทธิในผลงานลิขสิทธิ์ มีผลให้เกิดแรงจูงใจแก่ผู้สร้างสรรค์ผลงานที่จะสร้างสรรค์ผลงานที่มีประโยชน์และมีคุณค่าออกสู่ตลาด ส่งผลให้ผู้บริโภคได้รับความรู้ ความบันเทิง และได้ใช้ผลงานที่มีคุณภาพ

9. การแจ้งข้อมูลลิขสิทธิ์

ลิขสิทธิ์เป็นสิทธิที่เกิดขึ้นทันทีที่มีการสร้างสรรค์ผลงานโดยไม่ต้องจดทะเบียน อย่างไรก็ตาม กรมทรัพย์สินทางปัญญาได้มีบริการรับแจ้งข้อมูลลิขสิทธิ์ เพื่อใช้เป็นฐานข้อมูลและรวบรวมข้อมูลเบื้องต้นเกี่ยวกับงานลิขสิทธิ์ ซึ่งจะป็นองค์ประกอบหนึ่งในการพิทักษ์และคุ้มครองสิทธิของเจ้าของลิขสิทธิ์ ทั้งยังเป็น

แหล่งข้อมูลสำหรับผู้ที่ต้องการขออนุญาตใช้ลิขสิทธิ์ ให้สามารถตรวจค้นเพื่อประโยชน์ในการติดต่อธุรกิจกับเจ้าของลิขสิทธิ์ได้

นอกจากนี้ เจ้าของลิขสิทธิ์อาจนำหนังสือรับรองการแจ้งข้อมูลลิขสิทธิ์ (รลข.01) มาใช้เป็นหลักประกันการกู้ยืมเงินกับธนาคารในโครงการแปลงทรัพย์สินทางปัญญาเป็นทุนตามนโยบายของรัฐบาลได้

ทั้งนี้การแจ้งข้อมูลลิขสิทธิ์มิใช่การจดทะเบียนตามกฎหมาย และมีได้หมายความว่าผู้แจ้งจะได้รับสิทธิในผลงานนั้น หรือเป็นเจ้าของลิขสิทธิ์ ดังนั้นการแจ้งข้อมูลลิขสิทธิ์จะไม่ก่อให้เกิดสิทธิเพิ่มขึ้นจากสิทธิที่มีอยู่เดิมของเจ้าของลิขสิทธิ์ที่แท้จริง

เอกสารและหลักฐานประกอบการแจ้งข้อมูลลิขสิทธิ์

9.1 แบบพิมพ์คำขอแจ้งข้อมูลลิขสิทธิ์ (ลข.01) จำนวน 2 ชุด ซึ่งผู้แจ้งจะต้องกรอกรายละเอียดต่าง ๆ ให้ครบถ้วน เช่น ประเภทของงาน ชื่อผู้แจ้ง ชื่อผู้สร้างสรรค์ สถานที่ติดต่อ ลักษณะของงาน วิธีการสร้างสรรค์ เป็นต้น

9.2 หลักฐานอื่น ๆ ที่เกี่ยวข้อง เช่น สำเนาบัตรประจำตัวประชาชน สำเนาหนังสือรับรองนิติบุคคลออกให้ไม่เกิน 6 เดือน หนังสือมอบอำนาจ (ถ้ามี) เป็นต้น

9.3 สำเนาหรือภาพถ่ายผลงานลิขสิทธิ์ จำนวน 1 ชุด

10. สถานที่ติดต่อเกี่ยวกับลิขสิทธิ์

10.1 การแจ้งข้อมูลลิขสิทธิ์ สามารถที่จะดำเนินการได้ ณ ศูนย์บริการทรัพย์สินทางปัญญา ส่วนรับคำขอแจ้งข้อมูลลิขสิทธิ์ ชั้น 3 กรมทรัพย์สินทางปัญญา หรือ สำนักงานพาณิชย์จังหวัดทุกจังหวัด โดยไม่มีค่าธรรมเนียมใด ๆ ทั้งสิ้น

10.2 การตรวจค้นข้อมูลลิขสิทธิ์สามารถดำเนินการได้ที่ส่วนจัดการงานลิขสิทธิ์ สำนักลิขสิทธิ์ ชั้น 11 กรมทรัพย์สินทางปัญญา หรือทางเว็บไซต์ www.ipthailand.go.th

ยื่นคำขอแจ้งมูลลิขสิทธิ์
Filling an application

ขั้นตอนการรับแจ้งข้อมูลลิขสิทธิ์

Procedures on the reception of notification of copyright information

พิจารณาและตรวจรับคำขอ
Examintion and acceptance of the application

บันทึกข้อมูลคำขอ
Storage of the application onto a computer

ออกหนังสือเดินทาง
Issuance of the certificate

ส่งหนังสือรับรอง
Deliverv of the certificate

โดยผู้แจ้งข้อมูล
By applicant

ดำเนินการเพิกถอน
Revocation

คืนหนังสือรับรอง
Return of the certificate

ยื่นคำขอเพิกถอน
Request for revocati on

โดยเจ้าของลิขสิทธิ์ที่แท้จริง
(ในกรณีที่มีการแจ้งข้อมูลฯ จากบุคคลอื่นโดยมิชอบฯ)
(In case of notifying by applicant by copyright owner without legitimate right)

ผู้แจ้งข้อมูลฯ ไม่ได้แย้ง
(ภายใน 30 วัน)
No counter-objection by applicant (within 30 days)

ดำเนินการเพิกถอน
Revocation

คืนหนังสือรับรอง
Return of the certificate

กรมฯ ส่งคำขอเพิกถอนให้
ผู้แจ้งข้อมูลฯ ได้แย้ง
Delivery of the revocation request to the applicant for counter obiection

ผู้แจ้งข้อมูลฯ ได้แย้ง
(ภายใน 30 วัน)
Counter-objection by applicant (within 30 days)

อธิบดีชี้ขาด
Decision by Director General

ดำเนินการเพิกถอน
Revocation

ไม่ดำเนินการเพิกถอน
Non-Revocation

ไม่ตัดสินคดีกรณีในการนำคดีขึ้นสู่ศาล
Litigation by Parties